



P R O D U K T D A T E N B L A T T



Torquemotor RMI 1000

LINEAR- UND TORQUEMOTOREN
SYSTEME MIT DIREKTANTRIEBEN
AUTOMATISIERTE MESS- UND PRÜFSYSTEME
MONTAGETECHNIK
SONDERBEARBEITUNGSMASCHINEN
SOFTWARE-ENTWICKLUNG
LOHNFERTIGUNG

- Bauart:**
- Permanenterregte Synchronmaschine, Innenläufer
 - Einbaumotor
 - Stator mit segmentiertem Aufbau, Einzelpolwicklung, hoher Nutfüllfaktor, vergossen
 - Sekundärteil (rotierendes Teil) mit Permanentmagneten bestückt
 - Kühlungsart = freie Konvektion, optional: Flüssigkeitskühlung
 - Ausführungen: Als Einbaumotor oder Komplettsystem

Leistungsdaten:

RMI	1000-60	1000-80	1000-100	1000-120
Nenn Drehmoment (I_N, n_N) M_N [Nm]	2800	3740	4620	5600
Drehmoment max. ($2,5 \cdot I_N, n_{max}$) M_{max} [Nm]	6800	9150	11300	13360
Stillstandsmoment (I_N) M_S [Nm]	2820	3760	4645	5630
Nenn Drehzahl ($I_N, 350V$) n_N [1/min]	170	370	190	190
Max. Drehzahl ($2,5 \cdot I_N, 350V$) n_{max} [1/min]	115	130	130	150
Leerlaufdrehzahl (350V) n_o [1/min]	240	280	280	280
Mech. Nennleistung P_m [kW]	49,8	144,9	91,9	111,4

Elektrische Anschlusswerte:

RMI	1000-60	1000-80	1000-100	1000-120
Zwischenkreisspannung U_{d0} [V]	560	560	560	560
Dauerstrom I_N [A]	122	196	240	280
Polzahl 2p	80	80	80	80
Temperatursensor	KTY 84-130W			
Temperatursensor PTC	YD3-130			

Sonstige Angaben:

RMI	1000-60	1000-80	1000-100	1000-120
Gewicht m [kg]	177,0	162,0	203,0	243,0
Massenträgheitsmoment J [kg*m*m]	$1,27 \cdot 10^1$	$1,69 \cdot 10^1$	$2,11 \cdot 10^1$	$2,53 \cdot 10^1$
Ohm. Widerstand (20°C, Strang) R_{20} [Ohm]	0,038	0,018	0,015	0,013
Induktivität (Strang, I_N) L [mH]	1,10	0,85	0,68	0,62
Drehmomentkonstante k_T [Nm/A]	23,0	19,0	19,0	20,0
Dauerverlustleistung P_c [W]	2040	2435	3150	3700

Motorenzeichnungen:

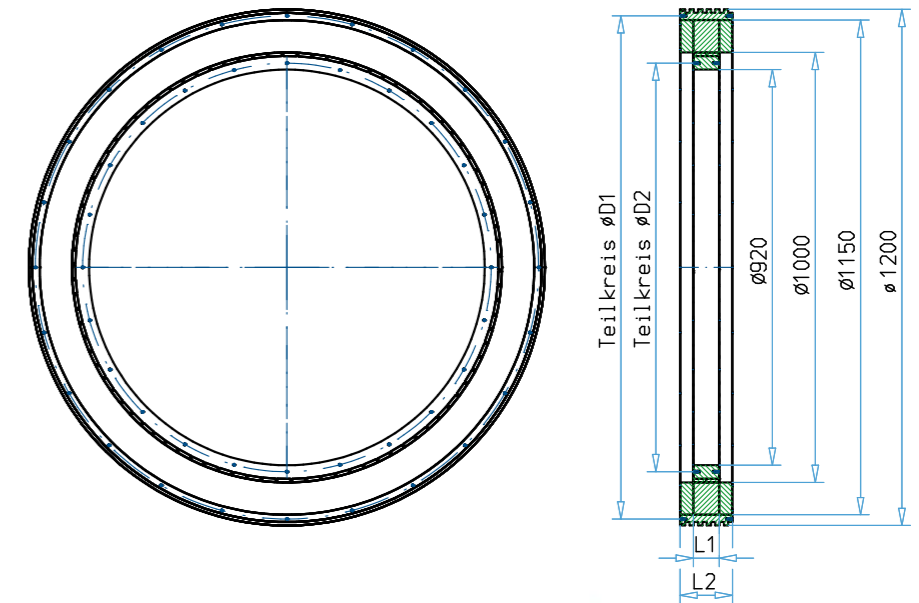

Motortyp	L1	L2
1000-60	60	122
1000-80	80	142
1000-100	100	162
1000-120	120	182

Befestigungsgewinde (Teilkreis ØD1 und Teilkreis ØD2) nach Kundenanforderung möglich

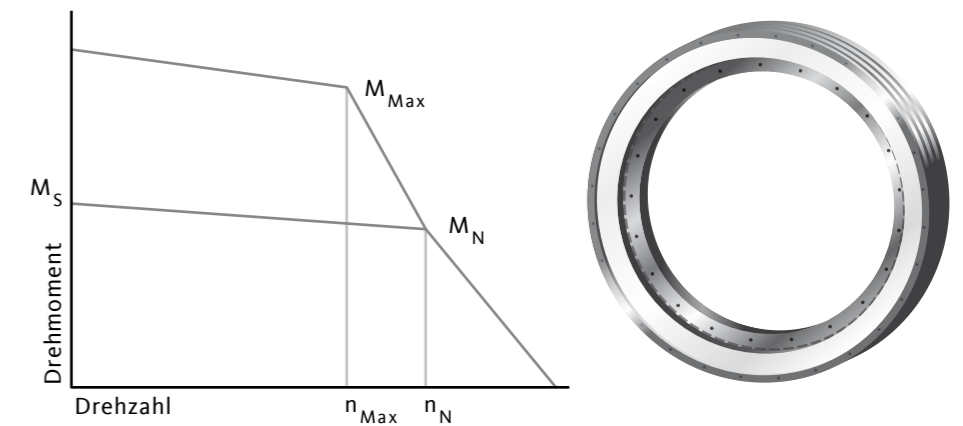

Detailaufnahmen:

